

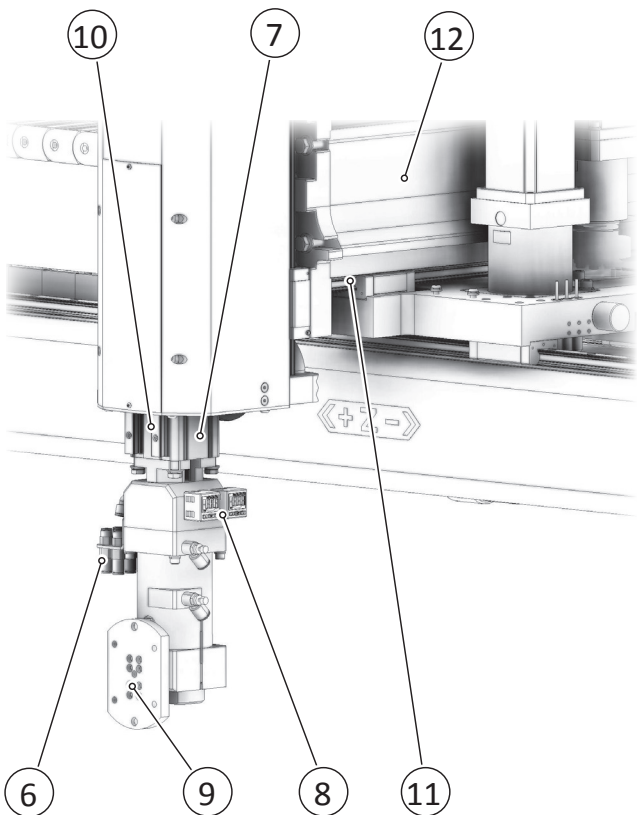

		Asse Traverso	Asse Verticale	Asse Estrazione	Pannello di controllo SCP2
Corse di lavoro	S10-S (mm)	2500	1600	900	Libreria di 100 programmi da 300 linee di comando disponibile
	S10-L (mm)	3000	1800	900	
Velocità massima	(m/s)	2	4	1	Programma di palletizzazione standard
Adatto alle presse di tonnellaggio	(ton)	400-700 (S10-S) / 700-1000 (S10-L)			Commutazione immediata fra 2 lingue, disponibili molteplici lingue
Precisione di riposizionamento	(mm)	± 0.2			Arete di lavoro personalizzabili (fino a 8 aree disponibili)
Carico utile massimo	(kg) *	20			Backup/ripristino dei programmi tramite USB
Ribaltamento pneumatico (asse C)		0° - 90°			Diversi livelli di protezione con password
Rotazione (asse A / B)		0°-90°/0°-180° (Optional)			Sistema di monitoraggio e controllo dello stato di manutenzione
Controllo presenza pezzo con vacuostato		standard			Moduli da 12 Input/12 Output espandibili e remotabili
Controllo su mano di presa		standard			Controlla fino a 6 assi, con movimenti sincronizzati
Alimentazione pneumatica	(bar) kPa	(6) 600			Assistenza remota via ethernet disponibile su richiesta
Massimo consumo d'aria del circuito del vuoto con Venturi	(NI/min)	24			Esegue fino a 10 programmi paralleli
Tensione di alimentazione		3x400-480 VAC TT rete TN			Acquisizione delle posizioni in maniera rapida ed intuitiva
Potenza massima installata	(kW)	4,3			
Tensione controlli ausiliari	(V d.c.)	24			
Livello di rumorosità	dB(A)	<85			
Verniciatura		RAL 7016 - RAL 9022			
Verniciatura quadro elettrico		RAL 7035			
Interfaccia		Euromap 67 - 12 (optional)			
Peso del manipolatore	(kg)	450 (S10-S) / 500 (S10-L)			
Peso del quadro elettrico	(kg)	73			

\* Inclusa mano di presa e dipendente da applicazione, velocità ed accelerazioni

Dati tecnici non vincolanti e soggetti a variazione senza preavviso

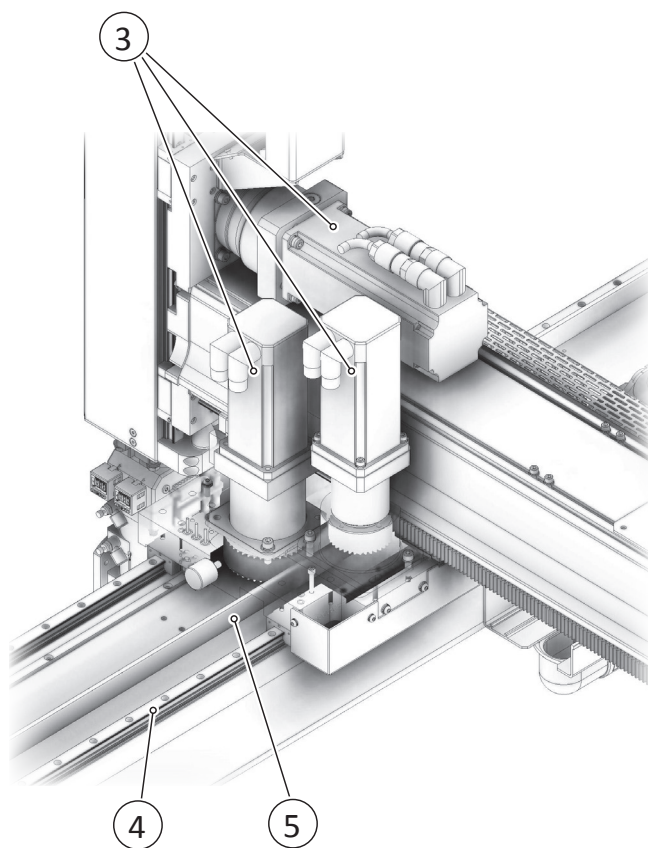
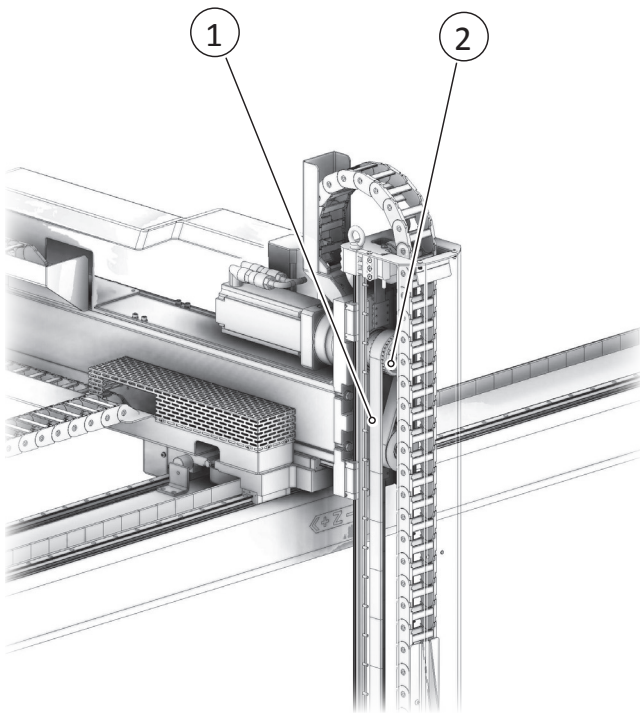

1. *Cinghia dentata asse Y*
2. *Trasmissione a cinghia, precisa e dalla bassa manutenzione*
3. *Motori brushless*
4. *Sistema di traslazione asse Z su pattini e guide prismatiche di precisione*
5. *Cinghia dentata asse Z*
6. *Connessione rapida per le utenze pneumatiche*
7. *Estruso in alluminio progettato per avere alta rigidità*
8. *Vacuostato digitale analogico, impostabile da pannello*
9. *Ribaltamento pneumatico 0°-90°*
10. *Sistema di traslazione asse Y su pattini e guide prismatiche di precisione*
11. *Sistema di traslazione asse X su pattini e guide prismatiche di precisione*
12. *Estruso in alluminio progettato per avere alta rigidità*